

Pavages

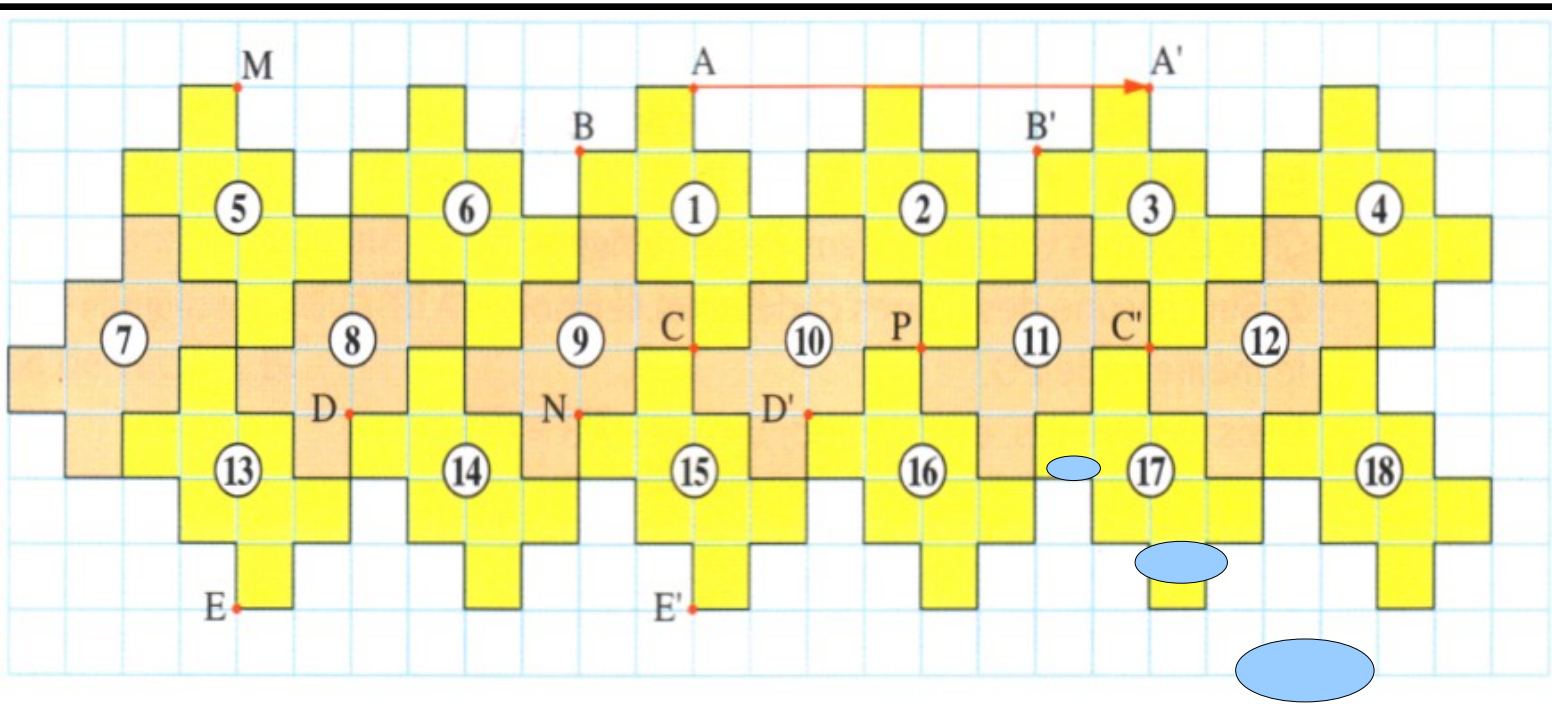

1. Quelles sont les images des points B, C, D et E dans la translation qui transforme A en A' ?
2. Construire les images des points M, N et P par la même translation.
3. Quelle est l'image du motif 1 dans :
 - la translation qui transforme A en A' ?
 - la translation qui transforme A en P ?
 - la translation qui transforme C en P ?
 - la translation qui transforme A en M ?
 - la translation qui transforme B en N ?
4. Comment reconstruire le pavage à partir du motif 1 ?

**La figure a été
scannée depuis le
manuel des élèves.**

1. Quelles sont les images des points B, C, D et E dans la translation qui transforme A en A' ?
2. Construire les images des points M, N et P par la même translation.

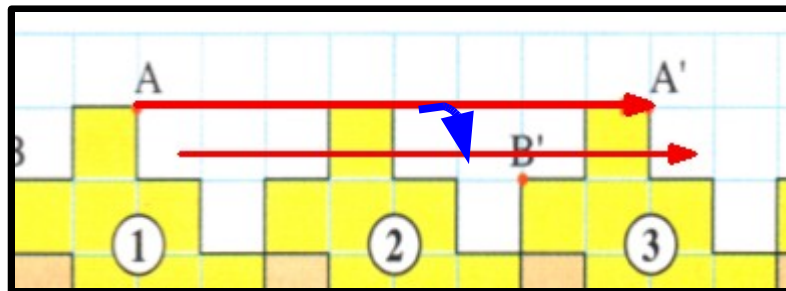

On crée le vecteur $\vec{AA'}$ à l'aide de l'outil flèche du TNI, puis on le duplique autant de fois que nécessaire ; il suffit ensuite de le faire glisser pour répondre aux questions posées.

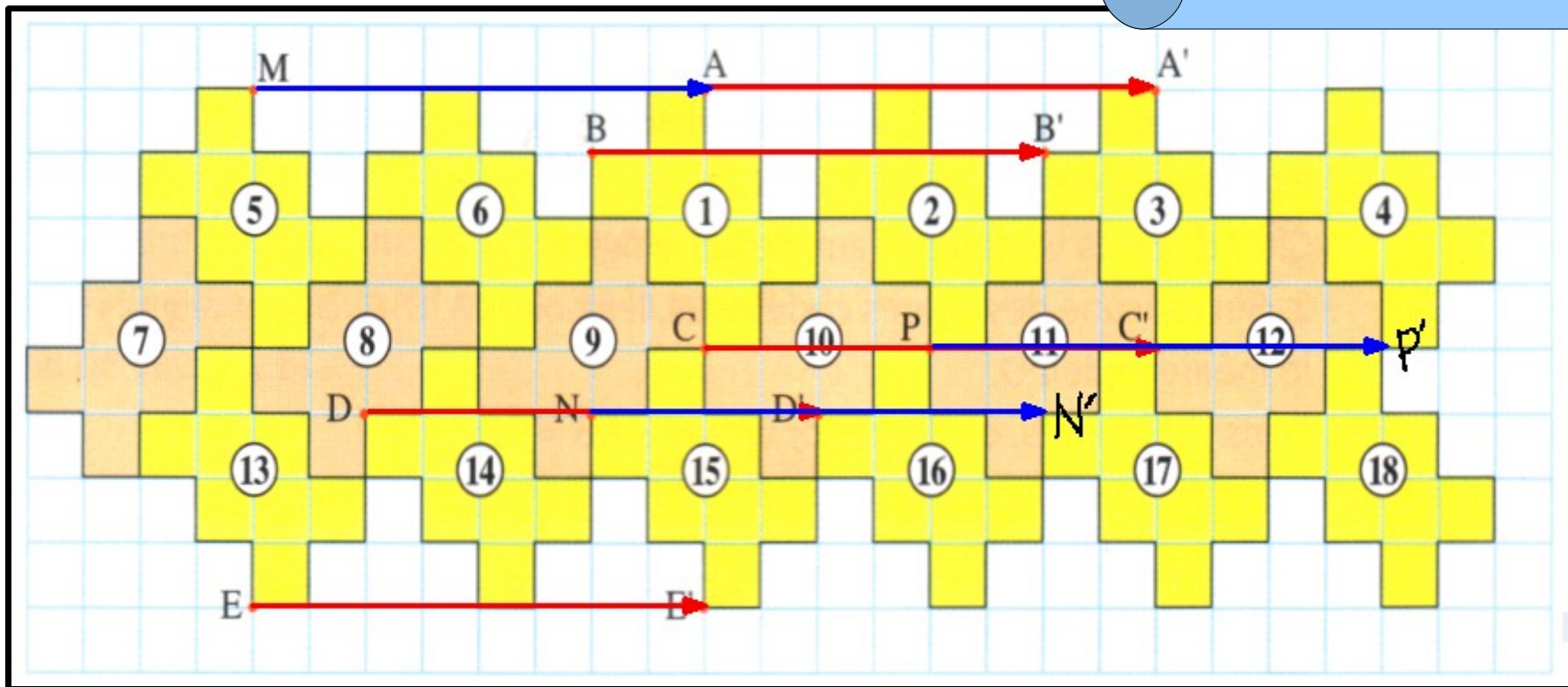

3. Quelle est l'image du motif 1 dans :

- la translation qui transforme A en A' ?
- la translation qui transforme A en P ?
- la translation qui transforme C en P ?
- la translation qui transforme A en M ?
- la translation qui transforme B en N ?

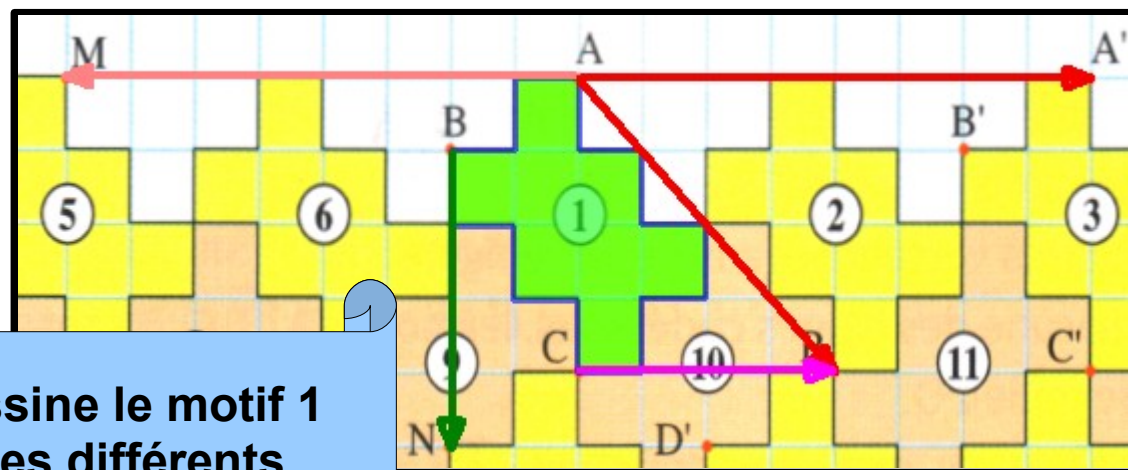

A l'aide des outils du TNI, on redessine le motif 1 (polygone rempli), puis on crée les différents vecteurs ; il suffit ensuite de dupliquer et de déplacer le motif 1.

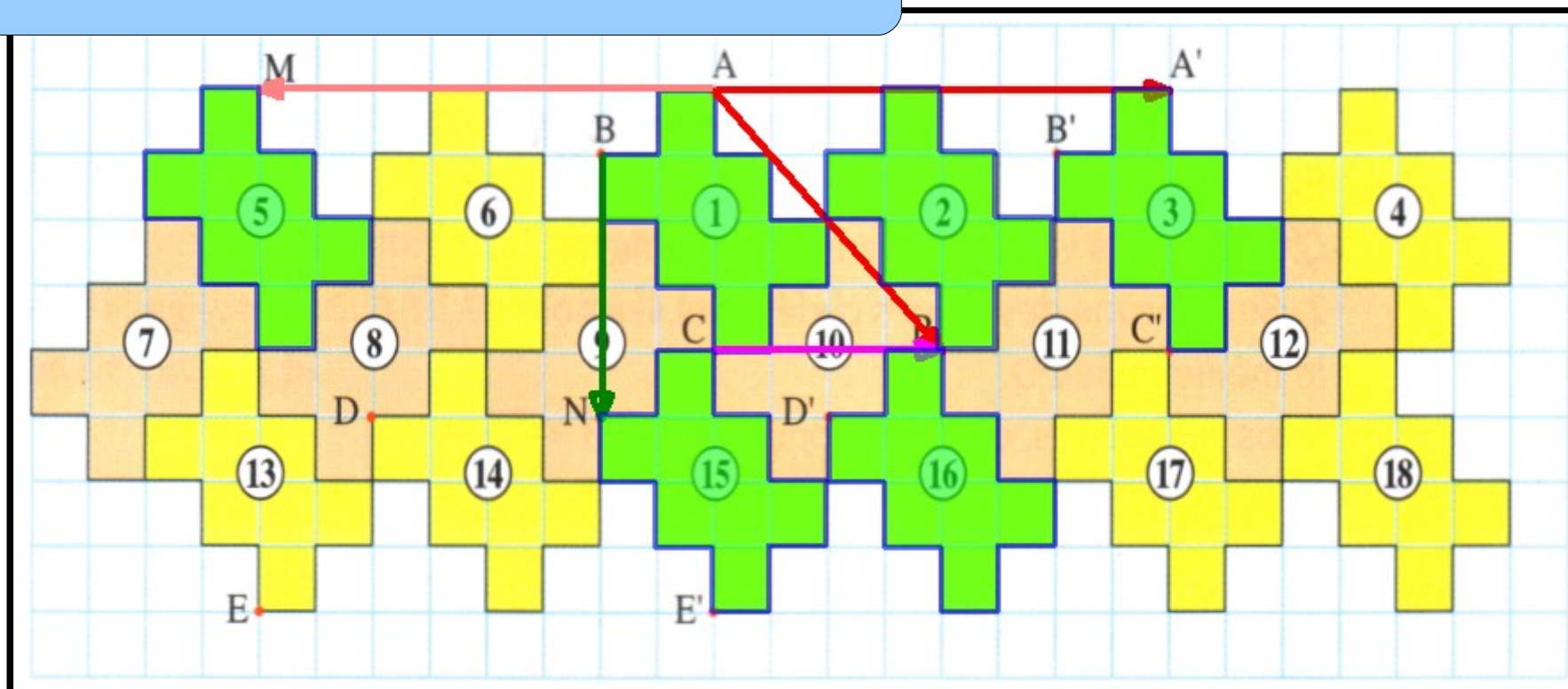

4. Comment reconstruire le pavage à partir du motif 1 ?

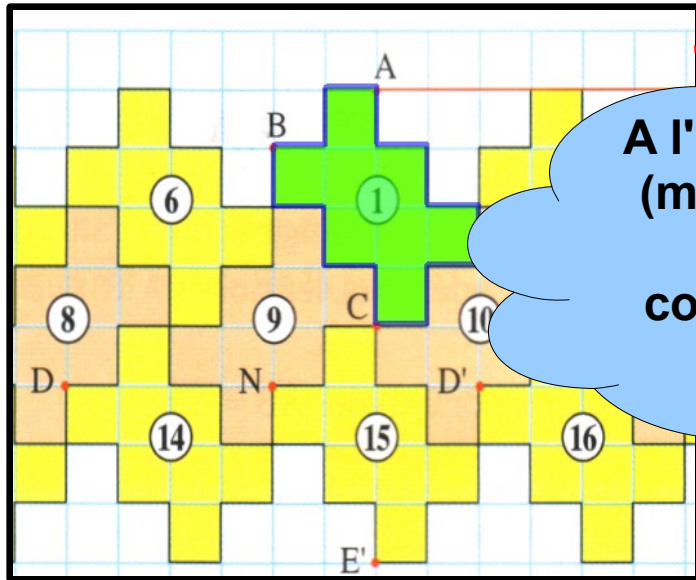

A l'aide des outils du TNI (miroir ou duplication + retournement) on construit le symétrique du motif 1.

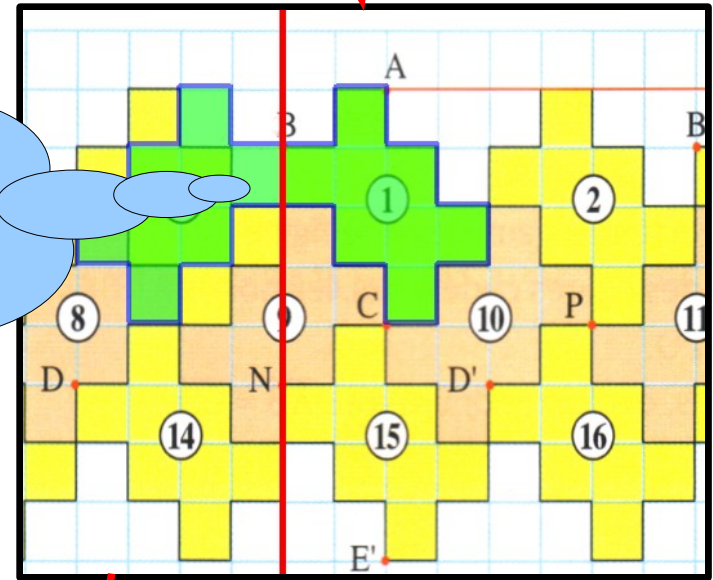

On construit l'image du motif 6 dans la translation de vecteur \vec{BC}

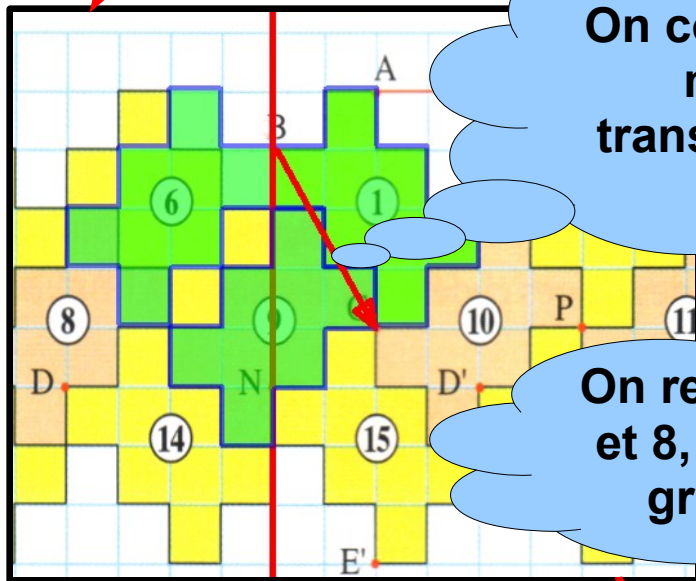

On regroupe les motifs 1 et 8, puis on duplique le groupe ainsi formé.

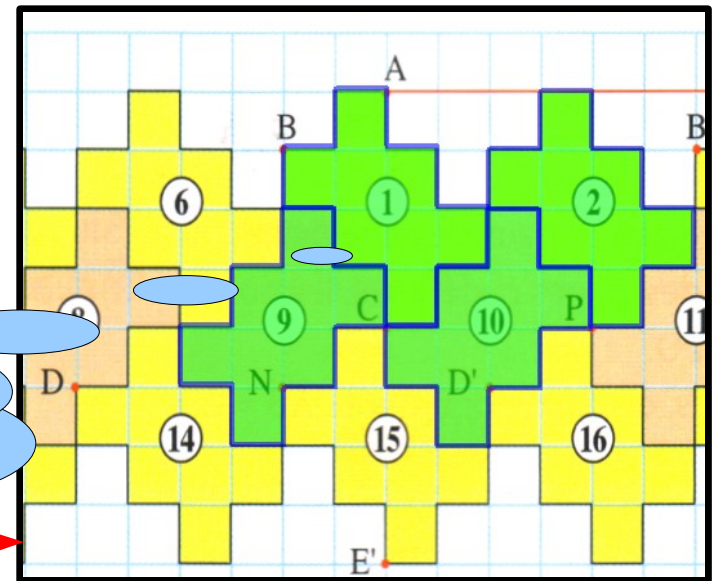

Autre exemple

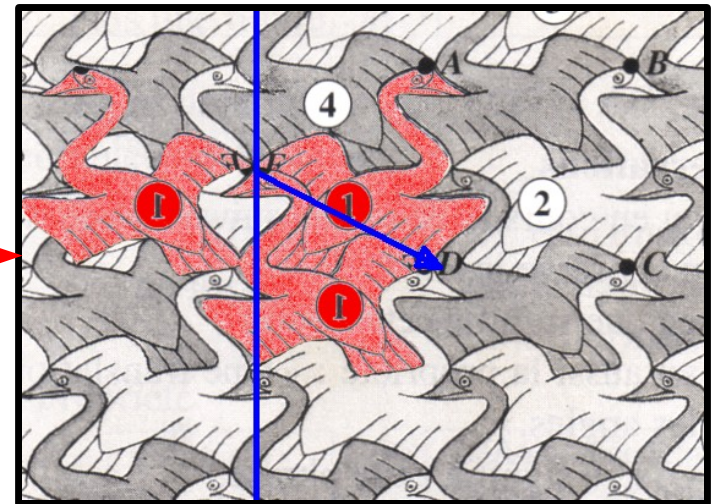
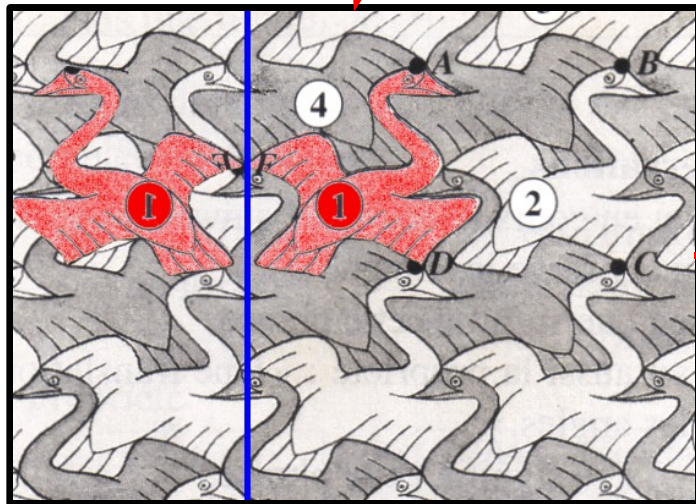
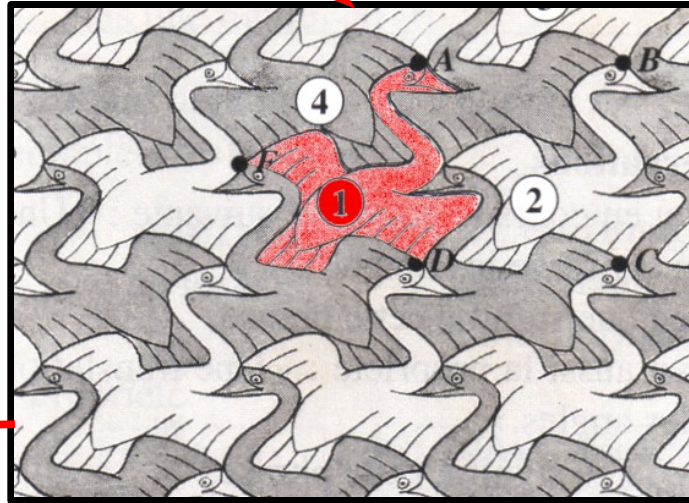
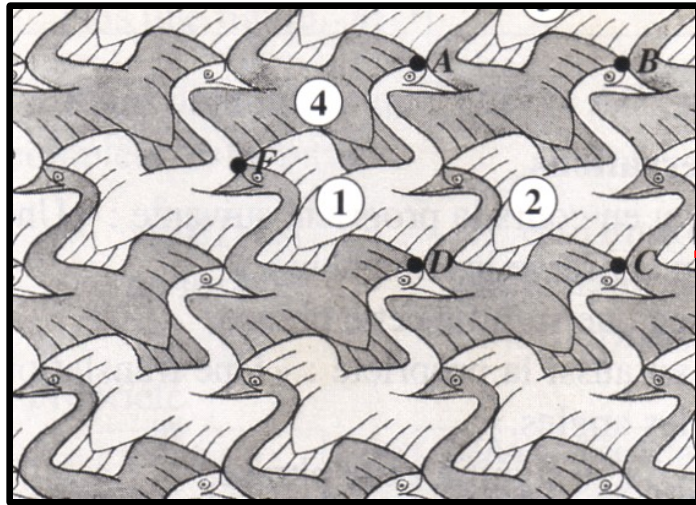

Il est nécessaire dans cet exemple de redessiner « à la main » le motif 1 ; la suite des opérations étant identique.